

Instrucciones de montaje

GL4



Índice de contenido

Advertencias y símbolos.....	4
Se hace una distinción entre lo siguiente:	4
Símbolos.....	4
Información sobre el documento	4
Etiquetas de seguridad	5
Etiquetas adhesivas.....	5
Limitaciones de uso	5
Obligaciones del operador	6
Bloque Globelyst	7
Reglas del marco / reglas del marco transversal	8
Tirante diagonal	8
Cajones / bandejas extraíbles de maleta	9
Altura de rejilla	10
Herramientas necesarias.....	11
Informaciones:.....	13
Preparando el vehículo.....	14
General.....	14
Instalación en el suelo	14
Preparando el vehículo	14
Colocación del revestimiento del suelo	15
Fijación de los clips del suelo.....	15
Nivelación y alineación de los paneles de revestimiento del suelo.....	15
Fijando puntos de amarre	16
Nota sobre ProFix	17
Montaje ProFix.....	18
Información de fijación.....	19
Cuerpo.....	19
Sistemas de estanterías para furgonetas.....	20
Fijaciones del sistema de estanterías para furgonetas	21
Versión "1" insertando el soporte ranurado en la parte posterior vertical	21
Versión "2" Colocación de la tuerca localizadora	22
Preparación del sistema de estanterías de furgonetas	23
Nivelación del sistema de estanterías de furgonetas	24
Paso 1	24
Paso 2	25
Paso 3	26

Preparación de la carrocería del vehículo.....	27
Versión 1.....	28
Versión 2.....	28
Versión 3.....	28
Versión 4.....	29
Preparación del revestimiento del suelo	30
Instalación del sistema de estanterías de furgonetas.....	31
Revestimiento lateral.....	31
Revestimiento del suelo	33
Sistemas de estanterías para furgonetas	36
Fijación del bloque.....	37
Fijación del bloque al suelo / pared	37
Fijación del bloque al revestimiento del suelo del vehículo.....	37
Fijación del bloque al lado izquierdo/derecho del vehículo	38
Fijación al revestimiento lateral	38
Fijación a las barras/pilares si se instalan tuercas retráctiles	39
Casos especiales GL4 bloquea 90° a la dirección del viaje.....	39
Fijación a barras / pilares si las roscas originales están disponibles	40
Montaje de los cajones	41
Instalación (accesorios de bloque).....	41

Advertencias y símbolos

- Estas instrucciones contienen información sobre los posibles peligros que podrían surgir con un uso incorrecto y/o un comportamiento inadecuado.

Se hace una distinción entre lo siguiente:

 ¡Peligro!
El incumplimiento de la advertencia puede causar lesiones personales graves y/o daños materiales graves.

 PRECAUCIÓN
El incumplimiento de las instrucciones puede causar lesiones personales y/o daños materiales.

 Importante:
Si no lo hace, se pueden producir daños materiales.

 Informaciones:
Recomendaciones y consejos útiles!

Símbolos

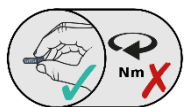
	Este símbolo indica que la fijación del tornillo sólo debe apretarse a mano.
---	--

Información sobre el documento

 PRECAUCIÓN
<p>Daño por levantar una carga demasiado pesada</p> <p>El sistema de estanterías de furgonetas puede ser demasiado pesado para una persona, dependiendo de la configuración. Esto podría producir heridas menores.</p> <ul style="list-style-type: none"> • La instalación debería llevarse a cabo por dos personas. • Asegure un entorno de trabajo seguro; estacione el vehículo en una superficie plana y sólida. • Si el vehículo se va a conducir por carreteras normales, todas las conexiones roscadas deben montarse con una herramienta de bloqueo roscado adecuada. • Al instalar el sistema de estanterías para furgonetas, asegúrese de que todos los puntos de acceso de servicio existentes (por ejemplo, botiquín de primeros auxilios, rueda de repuesto) permanezcan accesibles después de la instalación.

**Informaciones:**

Dependiendo de la configuración, se incluyen varios sistemas de estanterías de furgonetas en la entrega. Recomendamos que se instalen de forma separada.

**Importante:**

Asegúrese de que se cumplen los pares de apriete de fijación de los tornillos especificados.

- **M5 = 4 Nm ±10%**
- **M6 = 7,5 Nm ±10%**
- **M8 = 20 Nm ±10%**

Si se requieren otros pares de apriete, se especifican en las instrucciones.

Etiquetas de seguridad**PRECAUCIÓN**

No se pueden evitar situaciones peligrosas si las marcas de seguridad son ilegibles o faltan en el producto.

- Asegúrese diariamente de que todas las etiquetas de seguridad estén visibles en el producto.
- Sustituya las etiquetas de seguridad que falten o sean ilegibles.

Etiquetas adhesivas

Hay etiquetas adhesivas colocadas en varios puntos del vehículo. Estas etiquetas adhesivas actúan como guías. Las etiquetas adhesivas deben ser legibles; si no son legibles, deben sustituirse.

Limitaciones de uso**¡Peligro!**

Nunca exceda el peso de carga máximo permitido.

- Preste atención al peso de su sistema de estanterías de furgonetas.
- Tenga en cuenta la capacidad de carga/carga útil máxima permitida de los elementos ProClick.
- Cuando utilice, asegúrese de que todas las herramientas y consumibles están bien sujetos en su lugar.
- Peligro de caída de objetos
- Respete las especificaciones del manual y de la documentación del vehículo.
 - Carga máxima permitida por el eje,
 - Peso total máximo permitido.

Obligaciones del operador



¡Peligro!

Asegúrese de que ...

- Se respetan las leyes y normas aplicables (por ejemplo, las normas de tráfico de carretera StVO y las directrices de asociaciones profesionales).
- las etiquetas de seguridad son visibles y legibles en el producto.
- el equipo de seguridad está presente y no presenta daños. Los dispositivos de seguridad incluyen:
 - **divisor**
 - **ventilación/extracción de aire.**
- las estanterías de la furgoneta se inspeccionan regularmente para ver si presentan desgaste o daños.
- hay suficientes puntos de amarre disponibles.
- se proporcionan dispositivos de sujeción y sujeción de carga adecuados.
- el vehículo cuenta con ventilación y extracción de aire adecuadas cuando se transportan cilindros de gas.
- el usuario ha leído y entiende este documento,
- el usuario tiene los conocimientos necesarios y puede aplicarlos.

Bloque Globelyst

Carga de campo:

Un sistema de estantería de furgonetas se puede dividir en campos. Un campo es un área entre dos perfiles que están conectados directamente a la instalación y al suelo de sujeción de carga.

Cada campo tiene una capacidad de carga máxima de **200 kg**.

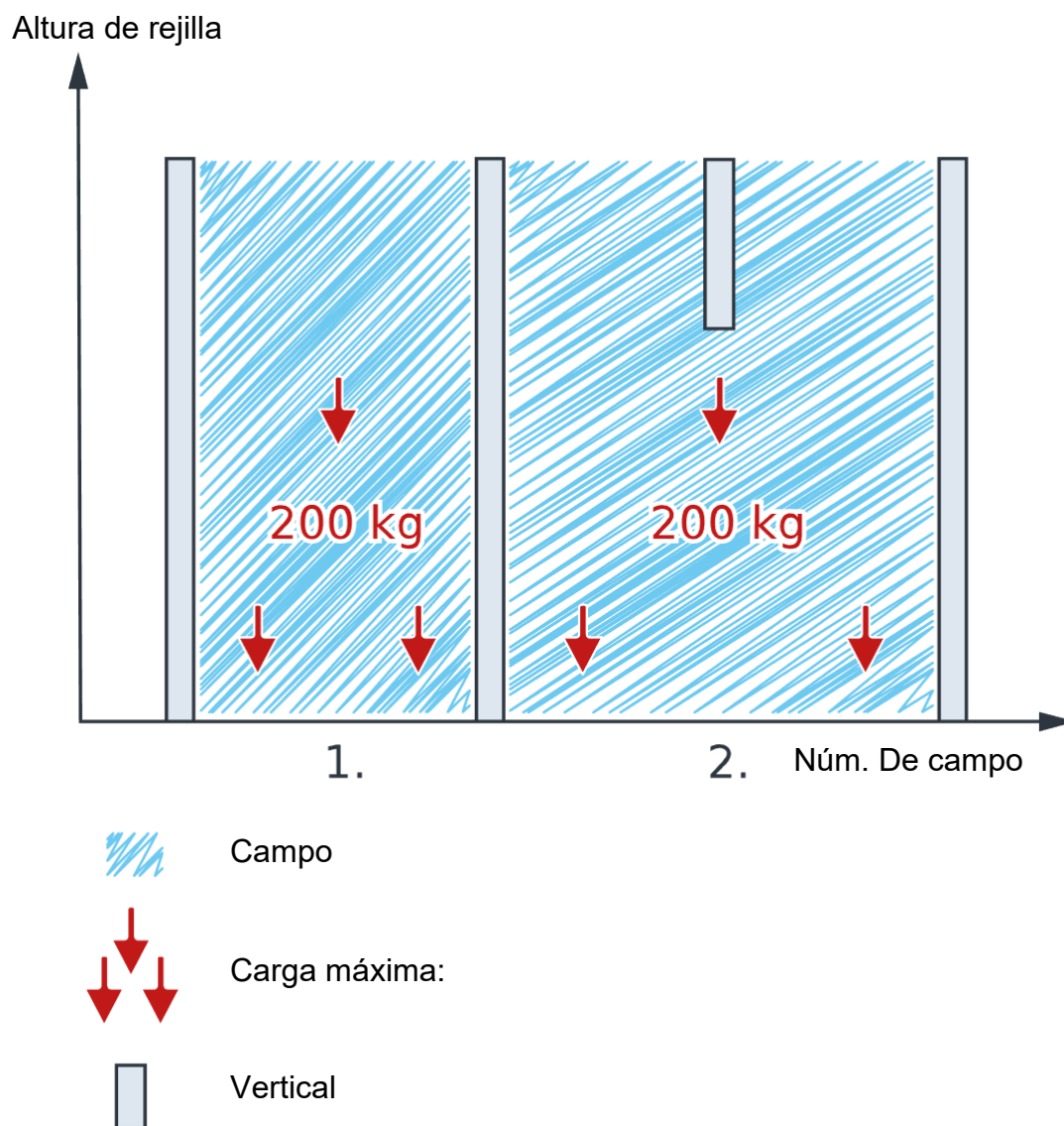

Importante:

- Siga la carga útil máxima y la carga axial máxima del vehículo.

Reglas del marco / reglas del marco transversal



Información!

La regla del bastidor o la regla del bastidor del bastidor define los requisitos mínimos para la instalación de los elementos de instalación con el fin de obtener una estabilidad suficiente del bloque en el estado instalado y durante el transporte.

Tirante diagonal

Si solo se instalan suelos sin marco / bastidor, se debe instalar al menos un soporte diagonal en dirección ascendente en la dirección de desplazamiento.

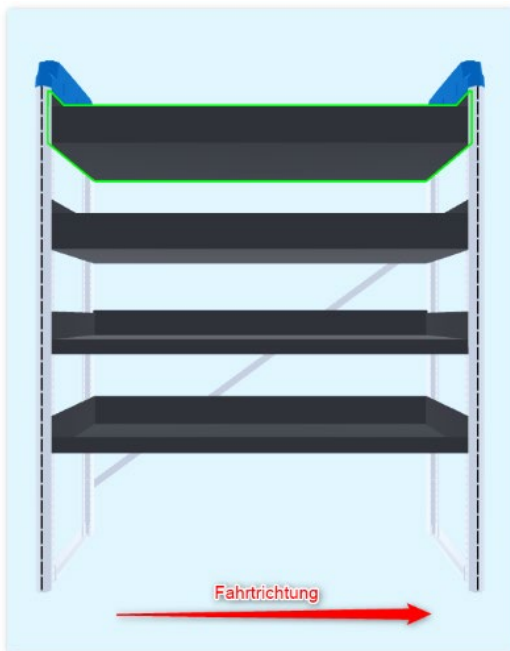

- Dado que no se instalan travesías del marco, se requiere una abrazadera diagonal en dirección ascendente en la dirección del viaje.

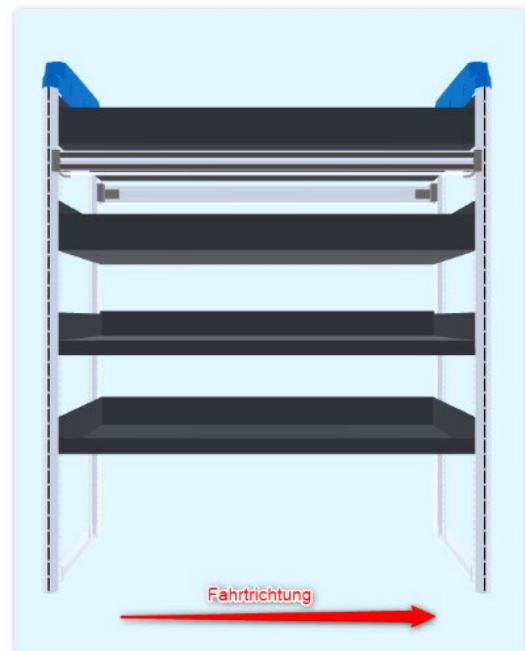

- Dado que se ha instalado un par de travesías del marco, no se requieren tirantes diagonales aquí.

Cajones / bandejas extraíbles de maleta

A partir de tres cajones o bandejas de maleta, se requiere un marco / marco atraviesa par (1 travesía en la parte delantera, 1 travesía en la parte trasera).

Esto debe instalarse sobre el cajón superior o la bandeja de maleta superior si es posible.

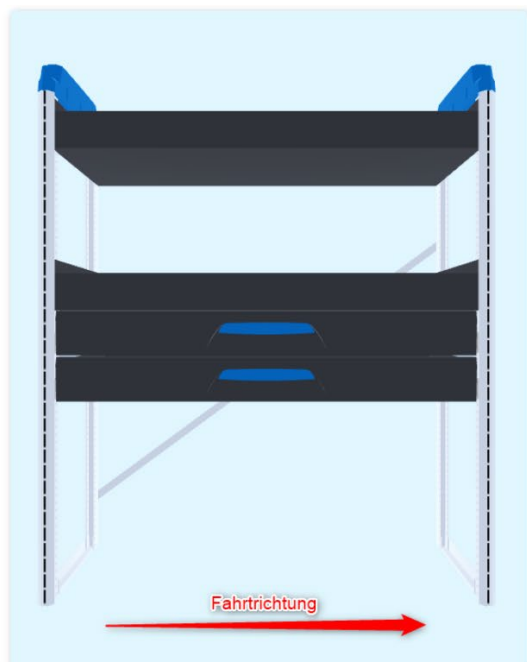

- Al instalar 2 cajones / bandejas de maleta, no es necesario ningún par / travesía de marco.
- La pletina diagonal cumple con el requisito mínimo.

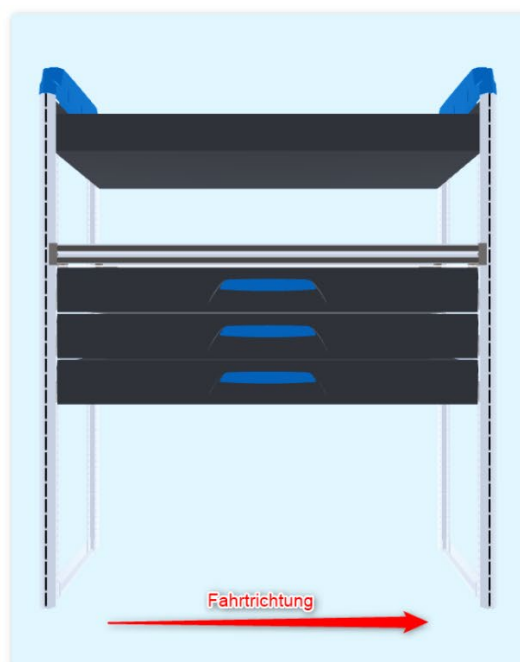

- Un par de marcos transversales / marco se requiere de una instalación de 3 cajones / bandejas de maleta.

Altura de rejilla

Para una altura de bloque de más de 60 rejillas de altura, equipadas con 3 (o más) cajones o una combinación de estos componentes, se requieren 2 pares de marcos / travesías del marco.

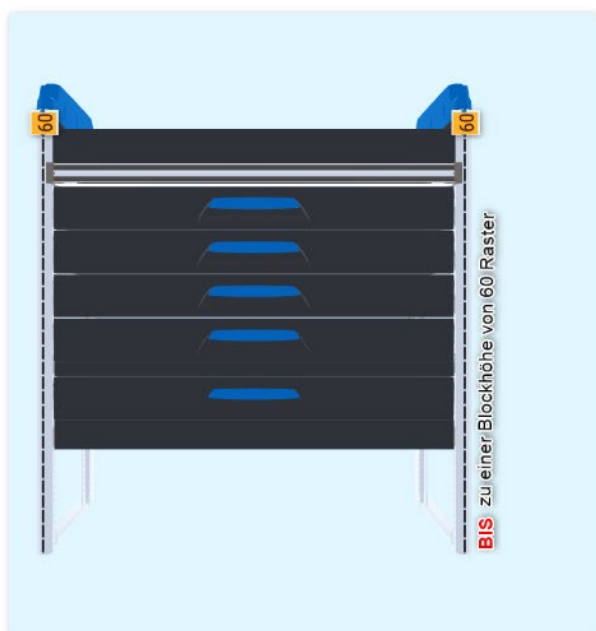



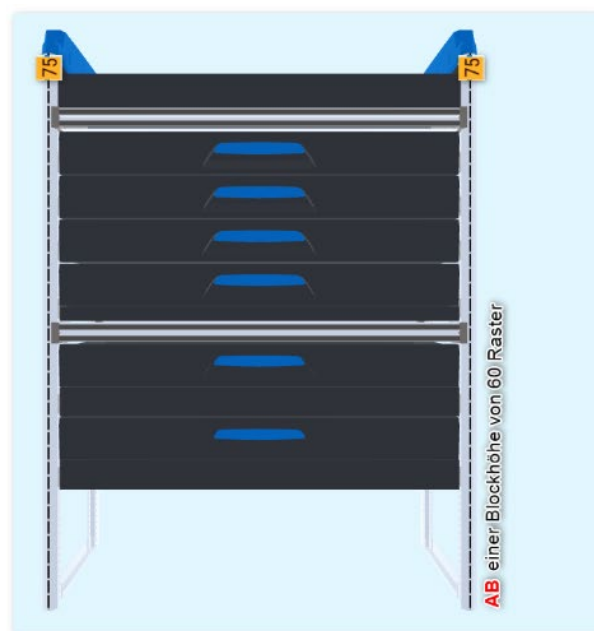















- Si más de 2 cajones / bandejas de maleta se instalan solo hasta una altura de bloque de 60 cuadrículas, un marco / marco atraviesa par es suficiente.



- Si se instalan más de 2 cajones / bandejas de caja con una altura de bloque de más de 60 rejillas, se deben instalar dos pares transversales de marcos / marco.

Herramientas necesarias

herramientas	Tamaño:	Imágenes
Hexágono interior destornillador o. inserto de punta o zócalo	Tamaño 4 Tamaño 5	
Torx destornillador o. inserto de punta o zócalo	T 40	
Phillips destornillador		
Llave dinamométrica	7 – 25 Nm	
Herramienta de fijación roscada	AF 10 AF 13	
Tuercas remache ciegas Herramienta de montaje	M 6 M 8	
Perforar		
Manguito de perforación (para el centrado y. como tope de profundidad)		
Broca metálica		
Martillo de plástico		
Tijeras		
Destornillador inalámbrico		
Trazador		
Equipos de medición		

Ángulo		
Protección contra la corrosión (p. ej., pulverización de zinc)		
Líquido de limpieza		
Aspirador		
Opcional - 1000002903 Empujador de tapón (49437570) KSS 8x20x22.7		

Informaciones:



Informaciones:

La posición siempre se especifica “en la dirección de desplazamiento”.

Las siguientes instrucciones de montaje ilustradas describen los pasos necesarios para el proceso de montaje.

Sentido de la marcha

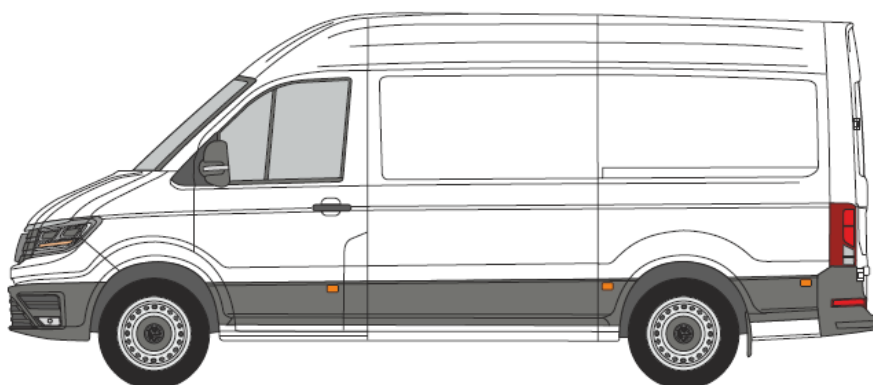

Parte

delantera

central

Bloque “Lado izquierdo”



Bloque “Lado derecho”

Parte trasera

Preparando el vehículo

General

Es necesario retirar cualquier revestimiento original instalado de fábrica en el vehículo, que no debe permanecer en el vehículo con el sistema de estanterías para furgonetas.

Si el revestimiento original del vehículo va a permanecer cuando se instala el sistema de estanterías para furgonetas, el revestimiento debe permanecer en el vehículo hasta que se hayan colocado los puntos de fijación del sistema de estanterías para furgonetas. En algunos casos, puede ser necesario retirar el revestimiento con antelación para encontrar posibles puntos de fijación en la carrocería del vehículo para el sistema de estanterías de furgonetas.

Siga las instrucciones de instalación suministradas con el revestimiento lateral si se va a instalar el revestimiento Sortimo en el vehículo.

Tenga en cuenta que el revestimiento sólo debe instalarse en el vehículo y no fijarse permanentemente en su lugar al colocar los puntos de fijación del sistema de estanterías para furgonetas. Es posible que se deban realizar orificios/huecos adicionales para acoplar el sistema de estanterías para furgonetas.

Retire el revestimiento del vehículo una vez marcados los puntos de fijación para fijar los remaches ciegos o las placas de fijación en la carrocería del vehículo.

Retire o desenrosque las argollas de amarre originales del suelo. Retire también el revestimiento del suelo del fabricante del vehículo, si está instalado.

Instalación en el suelo

	Importante:
<p>Daños materiales causados por un manejo brusco.</p> <p>Los pliegues de conexión del revestimiento del piso son sensibles a los impactos y al aplastamiento.</p> <ul style="list-style-type: none"> • Conecte el revestimiento del suelo con cuidado. 	

Preparando el vehículo

	Informaciones:
<p>Es necesario retirar cualquier revestimiento del suelo instalado en el vehículo.</p>	

- Quitar los puntos de amarre en la zona del suelo.
 - o Mantén los componentes de los puntos de amarre que se han quitado para posteriores montajes
- Limpiar el suelo del vehículo

Colocación del revestimiento del suelo



Informaciones:

El revestimiento del suelo se coloca desde la partición hasta la parte trasera del vehículo.

Compruebe si los pliegues del revestimiento del suelo están dañados.
Coloque el panel de revestimiento del primer piso.



Coloque el panel de revestimiento del suelo siguiente.

Unir los paneles de revestimiento del suelo,

- asegúrese de que los extremos de conexión estén alineados.
- Asegúrate de que las líneas de recorte encajan entre sí

Si están disponibles, coloque paneles adicionales de revestimiento de suelo uno por uno y únalos a los anteriores.

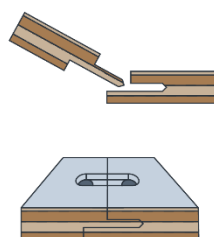

Fijación de los clips del suelo

Para nivelar el sistema de estanterías, presione "ligeramente" los clips de piso que fijan los elementos de piso entre sí con la mano para que sean más fáciles de quitar.

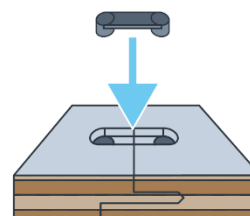

Nivelación y alineación de los paneles de revestimiento del suelo

Nivele y alinee los paneles de revestimiento del suelo unidos.

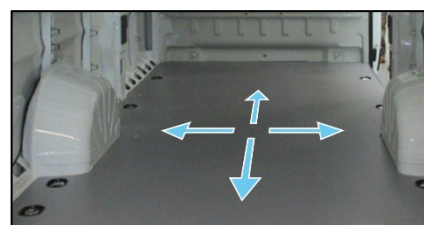

Fijando puntos de amarre



Informaciones:

El revestimiento del suelo requiere que se instale un vaso de amarre.

Es posible que se necesiten calces para levantar el vaso de amarre, dependiendo del suelo de la carrocería del vehículo.

Seleccione el número de suplementos de tal manera que el revestimiento del suelo quede ligeramente comprimido.

Asigna los puntos de amarre con sus tornillos originales a las posiciones de inicio
Calcule el número de suplementos

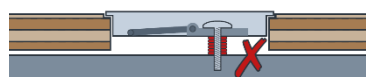
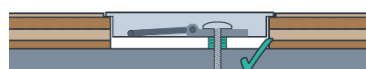
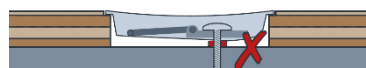

Importante:

Apriete las argollas de amarre con la mano.

Nota sobre ProFix

El sistema de estanterías de furgonetas se fija a la pared del vehículo mediante soportes ProFIX. PROFIX está disponible en varias versiones para conectar el sistema de estanterías de furgonetas a la pared del vehículo.

- PROFIX 115
- PROFIX 165
- PROFIX 215
- PROFIX 265
- PROFIX 305

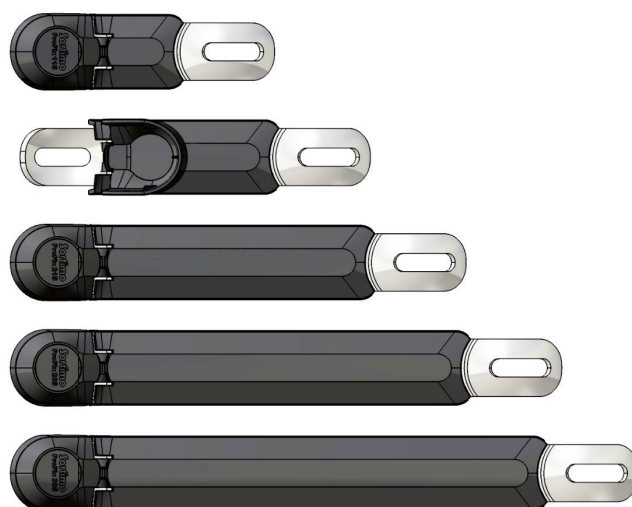

Información!

Se pueden colocar soportes de fijación adicionales (ProFix), si es necesario (generalmente carga pesada, carga pesada en la zona superior).



Importante:

PROFIX tiene un ajuste de ángulo confiable de +/- 45°.



Montaje ProFix

Hay dos opciones para montar soportes ProFix: En un empuje y en una dirección de tracción.

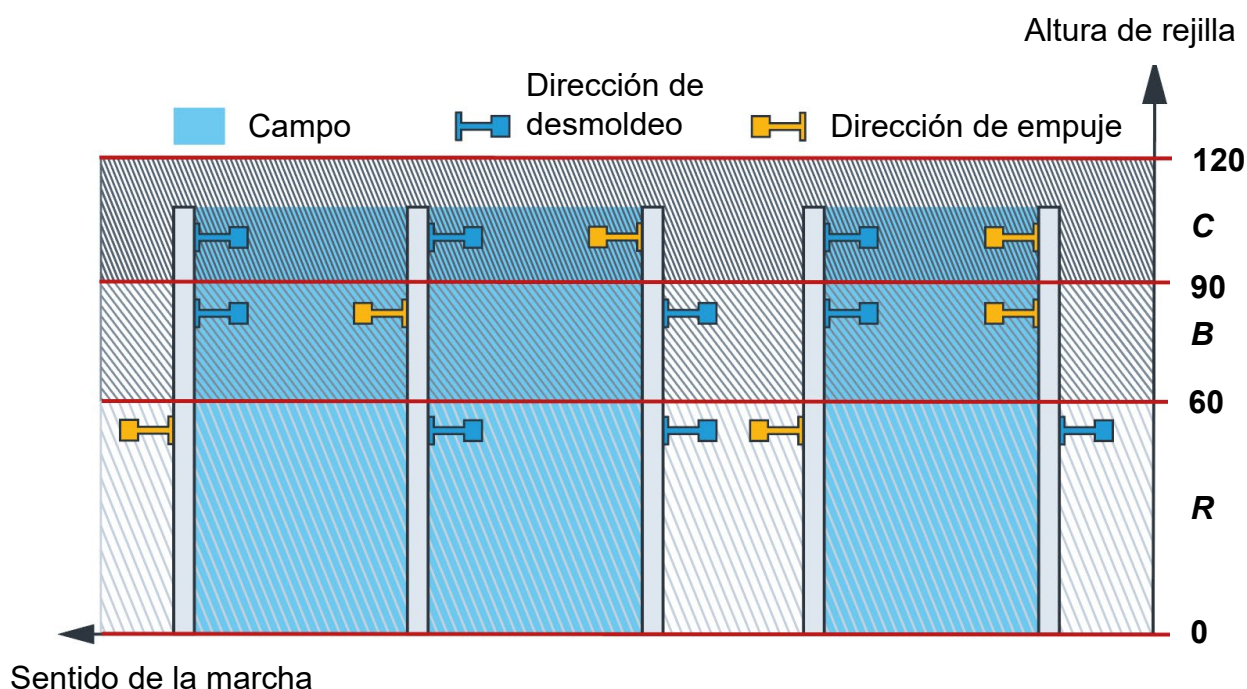

Ejemplo 1 (figura a la derecha) Elemento lateral izquierdo / Elemento lateral derecho:

- Desde la altura de la rejilla **0 a 60**: 2x "1000024950 SSA ProFix 165 mm tuercas de remache ciego
- Desde la altura de la rejilla **61 a 90**: además de A: 2x "1000024951 SSA ProFix 215 mm tuercas de remache ciego
- Desde la altura de la cuadrícula **91 hasta 120**: además de a & b: 2x "1000024951 SSA ProFix 215 mm tuercas de remache ciego

Ejemplo 2 (figura a la izquierda) elemento lateral izquierdo / elemento intermedio / elemento lateral derecho:

En los elementos laterales:

- Desde la altura de la rejilla **0 a 60**: 2x "1000024950 SSA ProFix 165 mm tuercas de remache ciego
- Desde la altura de la rejilla **61 a 90**: además de A: 2x "1000024951 SSA ProFix 215 mm tuercas de remache ciego
- Desde la altura de la cuadrícula **91 hasta 120**: además de a & b: 2x "1000024951 SSA ProFix 215 mm tuercas de remache ciego

En el elemento intermedio:

- Desde la altura de la rejilla **0 a 60**: 1x "1000024950 SSA ProFix 165 mm tuerca de remache ciega
- Desde la altura de la rejilla **61 a 90**: además de A: 1x "1000024951 SSA ProFix 215 mm tuerca de remache ciega
- Desde la altura de la cuadrícula **91 hasta 120**: además de a & b: 1x "1000024951 SSA ProFix 215 mm tuerca de remache ciega

Información de fijación

Cuerpo

El sistema de estanterías para furgonetas se monta en la carrocería del vehículo mediante placas de fijación o tuercas remache ciegas (M8 Rivkle PN). Tenga en cuenta que las placas de fijación deben insertarse en el orificio desde atrás, por lo que debe haber espacio detrás del orificio.

La tuerca de remache ciego (remache M8) se puede instalar en cualquier lugar adecuado.

	Información!
Al conectarse al cuerpo, es preferible usar placas de fijación en lugar de tuercas de remache ciegas.	

Ejemplos:

Placa de fijación 1-25-S Ref no.: 71008062	
Placa de fijación 1-25 Ref no.: 71008060	
Tuerca remache ciega M8x29vz RIVKLE-PN Ref no.: 71003987	

	PRECAUCIÓN
---	-------------------

Asegúrese de que el bloque está sujeto a lugares adecuados, como pilares, barras longitudinales estables, etc.

El bloque se puede unir a pilares estables y barras longitudinales!

No puede estar sujeto a amortiguadores intermedios y pasos de rueda inestables.

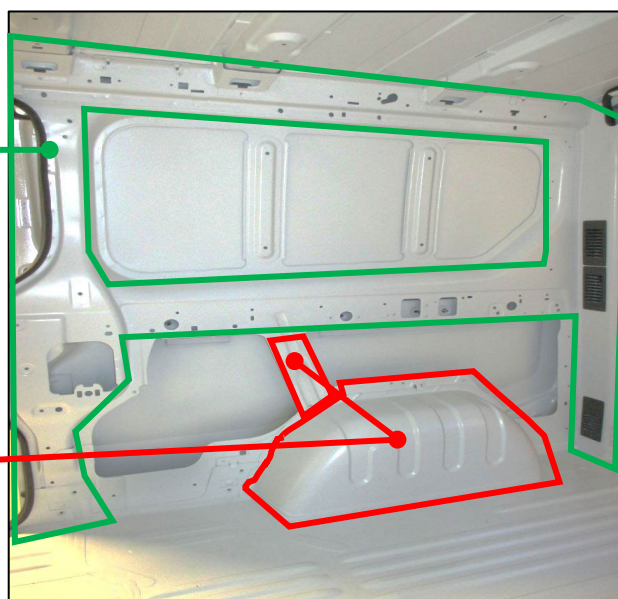

Sistemas de estanterías para furgonetas

Se puede acoplar al sistema de estanterías de furgonetas con soportes ProFix, ya sea utilizando placas de ranura y/o tuercas de inserción y/o tuercas localizadoras con una placa adaptadora ProFix.

Ejemplos:

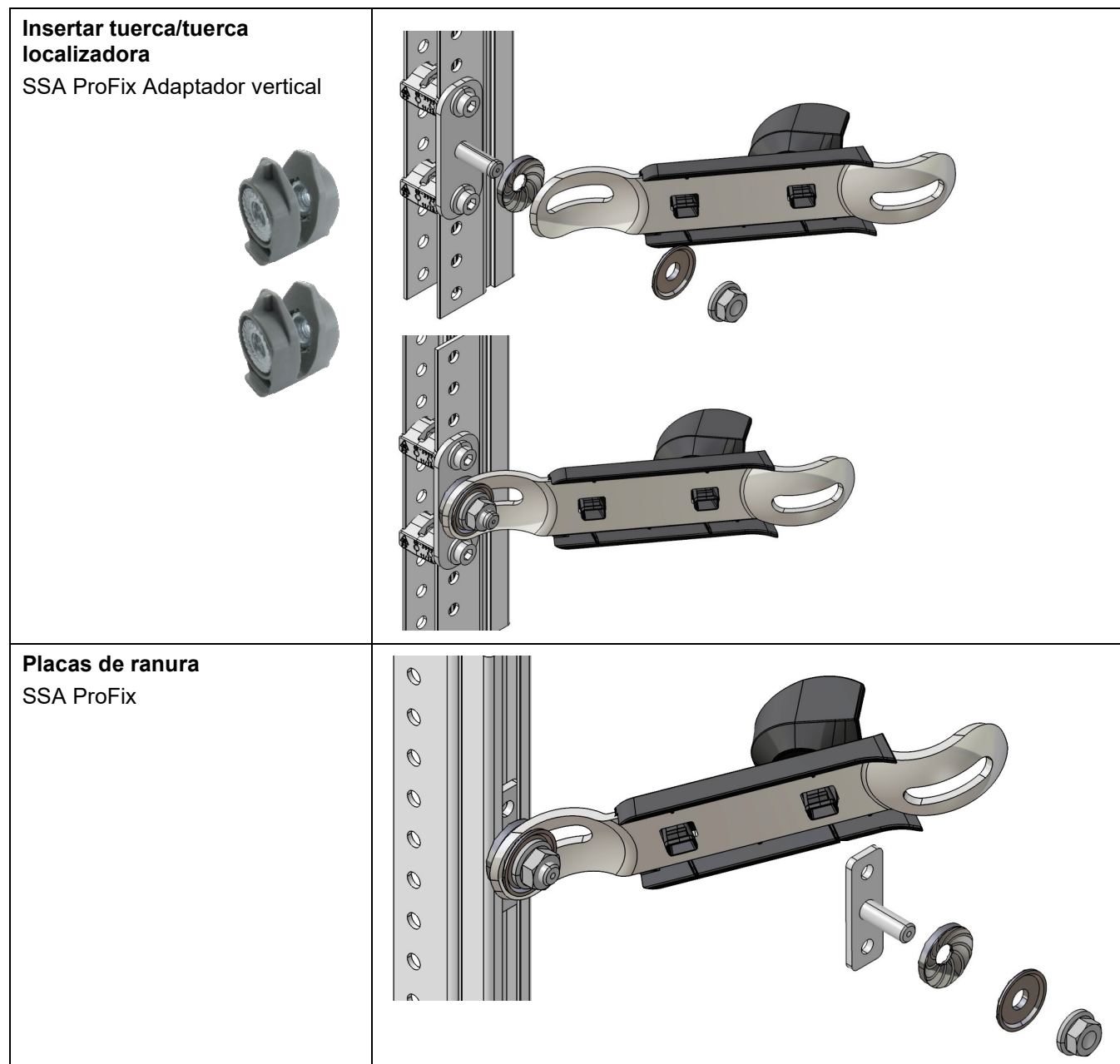

Fijaciones del sistema de estanterías para furgonetas

i Información!

Dependiendo de qué fijación se utilice para adaptarse al sistema de estanterías de furgonetas, debe prepararse con anticipación en el bloque.

Versión "1" insertando el soporte ranurado en la parte posterior vertical

i Información!

Coloque el soporte de fijación o las placas de fijación en la posición vertical trasera antes de introducir el sistema de estanterías para furgonetas.

Inserción desde abajo:

Incline el equipo ligeramente hacia delante y empuje la placa de ranura hacia arriba.
Atornille el soporte de fijación "Hand-Tight" con tuercas de bloqueo.

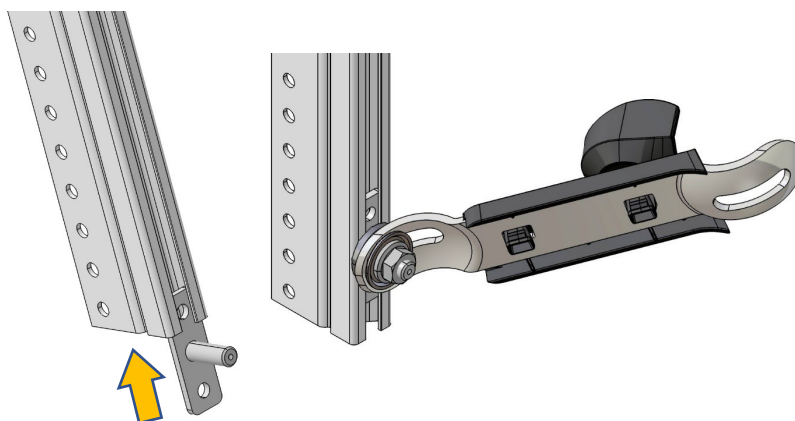

Inserción desde arriba:

Barandilla Sortimo
La placa de ranura se puede insertar desde arriba sin quitar la barandilla.
Atornille el soporte de fijación o la placa de fijación "a mano".

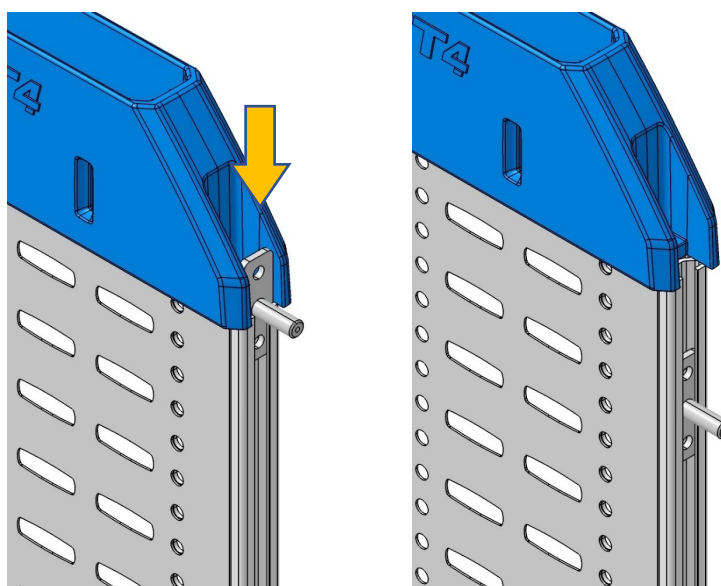

Versión "2" Colocación de la tuerca localizadora

Al colocar el sistema de estanterías de furgonetas, coloque los soportes ProFix con la tuerca de inserción y la placa adaptadora ProFix en el bloque y déjelos en el bloque hasta que el bloque esté fijado permanentemente en su lugar.



Preparación del sistema de estanterías de furgonetas



Informaciones:

Todas las cajas, estuches y cajones deben retirarse del sistema de estanterías de furgonetas.

Si se planea una bandeja de componentes larga, un banco de trabajo u otros accesorios para el sistema de estanterías de furgonetas Sortimo, se pueden suministrar como piezas separadas en función de las dimensiones del bloque, y también deben retirarse del sistema de estanterías de furgonetas.

Consulte las instrucciones de instalación separadas para obtener "información sobre la instalación de accesorios", como bandejas de componentes largos, bancos de trabajo plegables, etc.

Extracción del cajón:

Guías telescópicas 30 kg

Presione los pestillos de plástico (A) en ambos lados y tire hacia afuera (B).

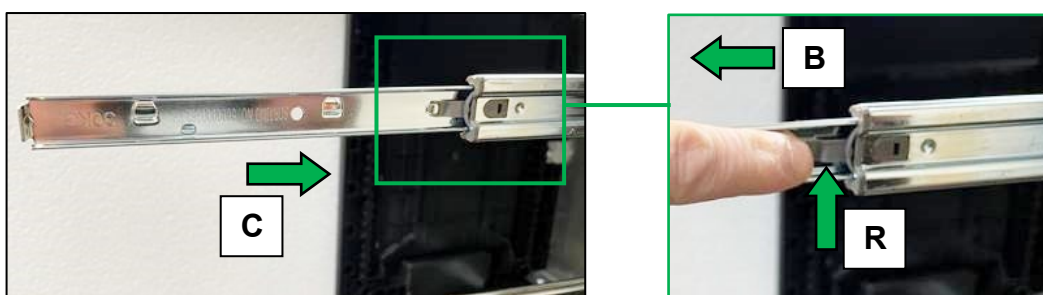

Guías telescópicas 60 kg / 90 kg

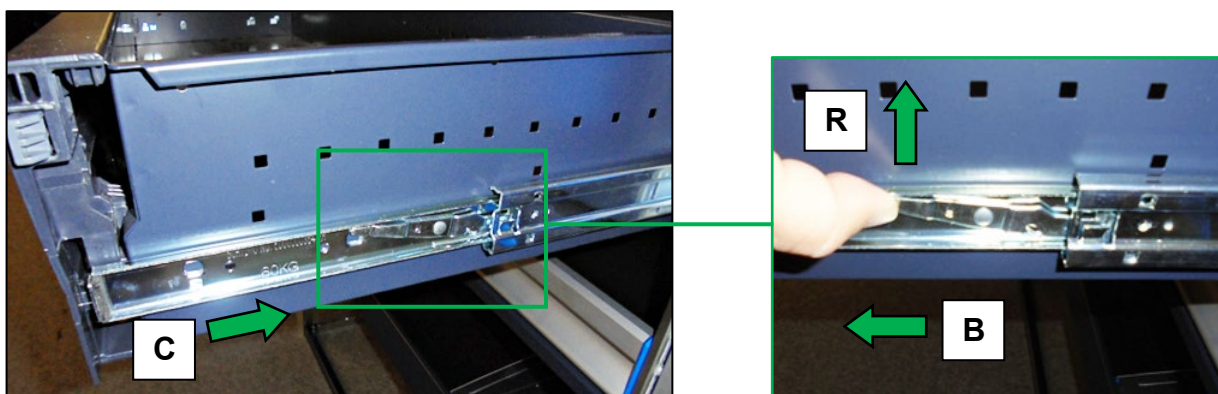

Presione las palancas izquierda y derecha (A) hacia arriba mientras saca el cajón (B).



Nivelación del sistema de estanterías de furgonetas

El sistema de estanterías de furgonetas se puede colocar cuando el suelo del vehículo está nivelado.

Paso 1

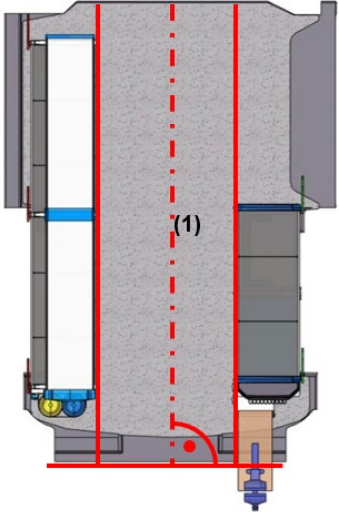
<p>Coloque el sistema de estanterías de la furgoneta en el vehículo según lo previsto.</p> <p>Al hacerlo, coloque el sistema de estanterías de furgonetas lo más "cerca" posible de la pared de la carrocería del vehículo.</p> <p>La distancia desde el bloque hasta la pared de la carrocería o el revestimiento lateral del vehículo (si está instalado) debe ser de 10 mm como mínimo para evitar la fricción y el ruido de traqueteo y fricción resultante.</p>	
<p>Nivele el bloque y las piezas de montaje de modo que todas las conexiones estén libres de tensión y el bloque quede perpendicular al suelo.</p>	
<p>Coloque el bloque y las piezas de montaje paralelos al eje central del vehículo (1).</p> <p>No se recomienda alinear el bloque con la pared del vehículo, ya que puede funcionar de forma cónica con la partición.</p>	

Paso 2

Una vez nivelado y colocado el sistema de estanterías de furgonetas en el vehículo, y ajustado el soporte ProFix, se pueden marcar los puntos de fijación necesarios en el revestimiento del suelo y en la pared lateral.

Los soportes ProFix doblados se montan a mano en el punto predefinido del sistema de estanterías de furgonetas y están marcados en la pared lateral del vehículo.

- SSA ProFix

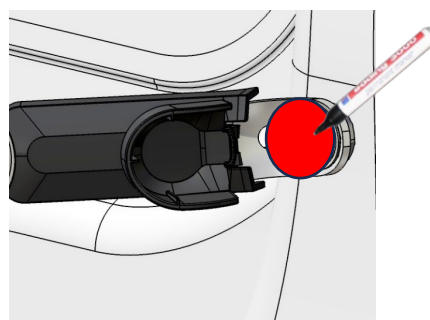

Marcado del raíl de amarre / zócalo de la base

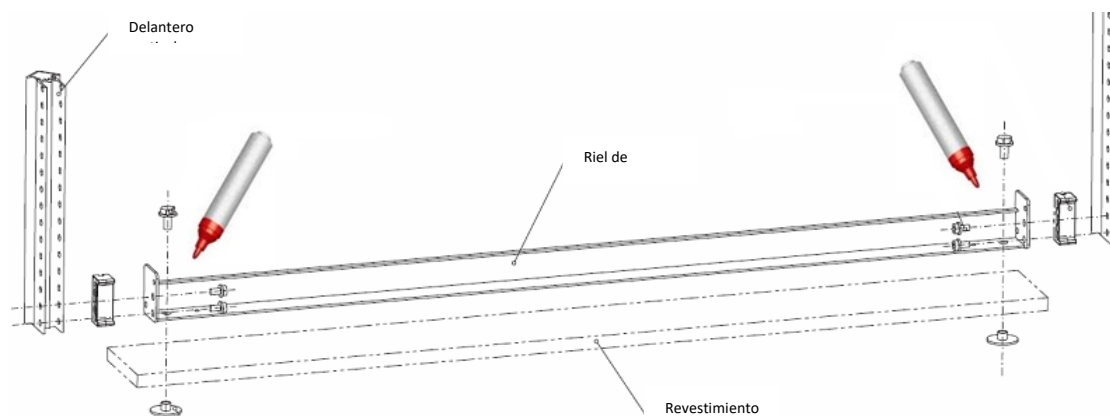

Marcado del raíl de amarre del suelo ProSafe / raíl de profundidad del suelo

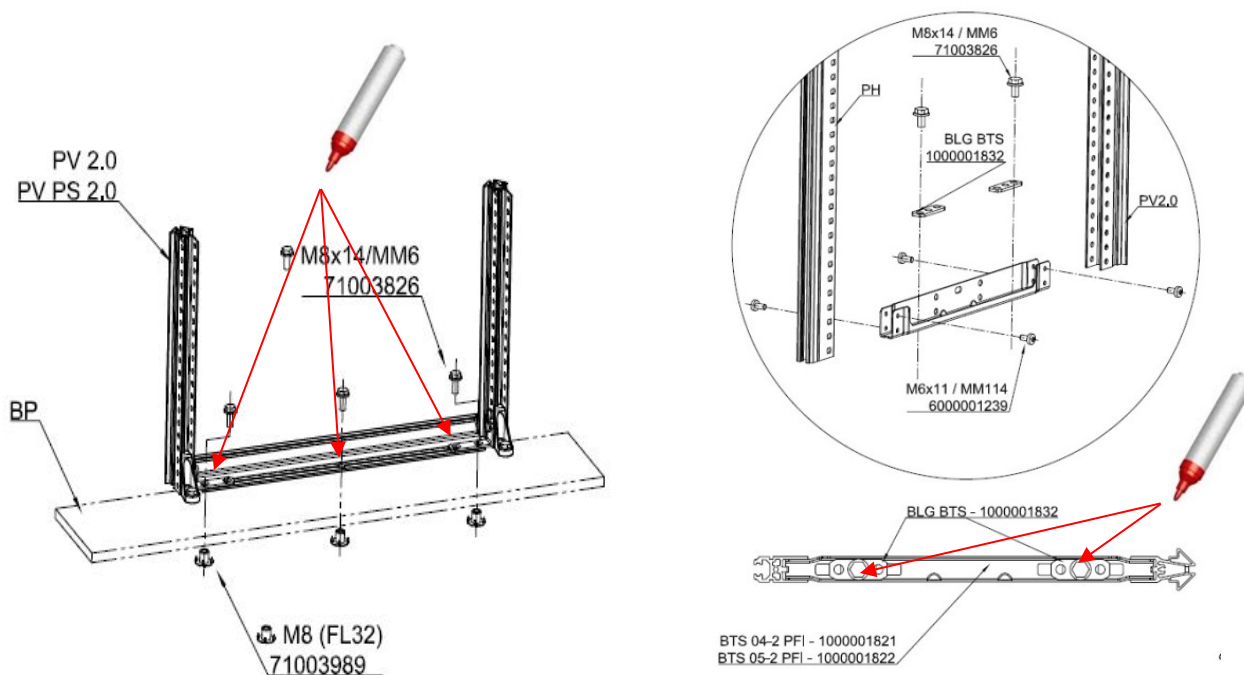

Marcado del soporte del suelo / pie vertical

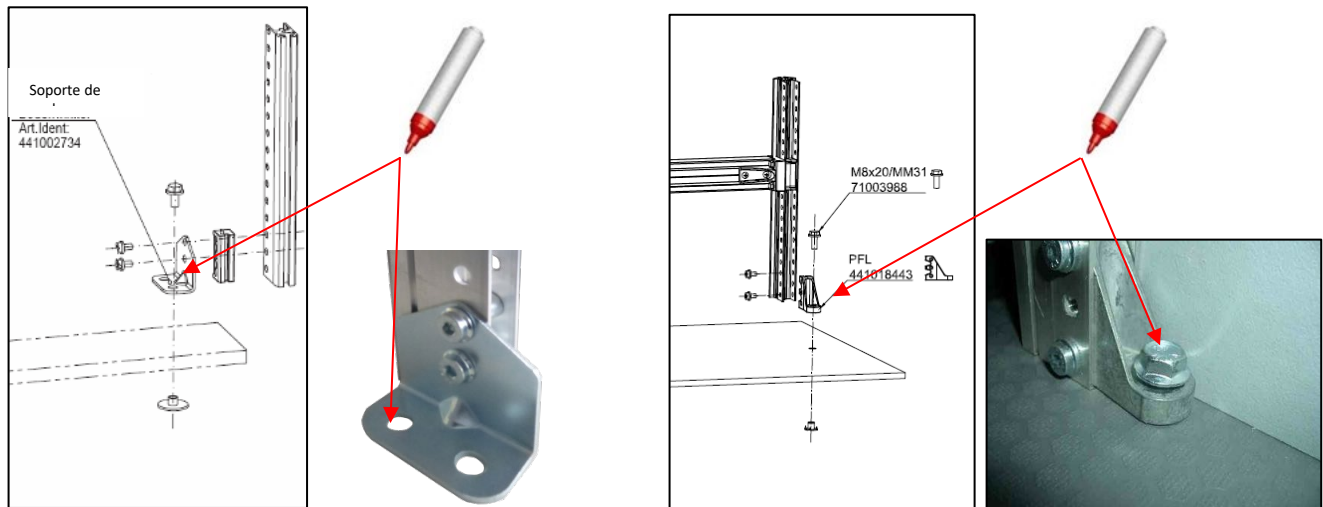

Si se instala un banco de trabajo plegable en el bloque, los orificios de perforación también deben marcarse aquí. El soporte de banco de trabajo plegable debe atornillarse a mano al soporte de la fijación del banco de trabajo.

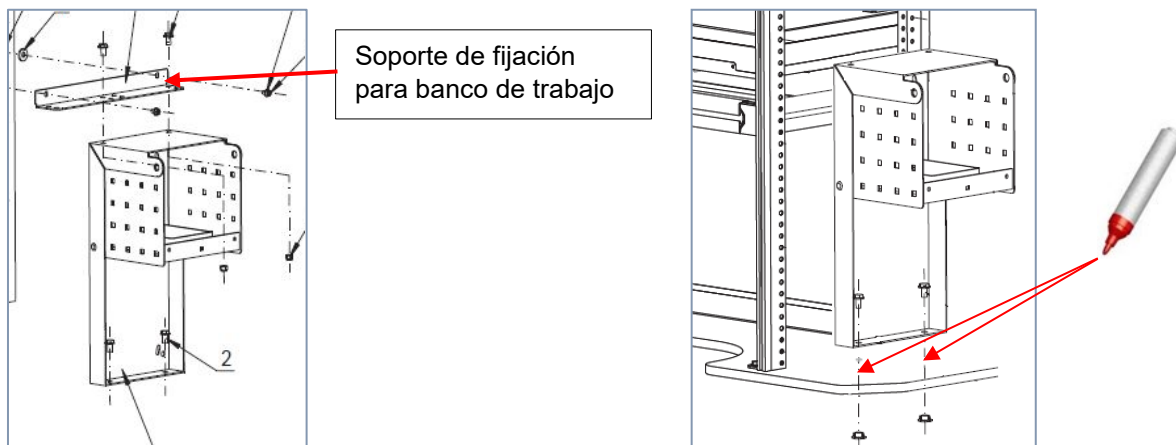

Si el vehículo está equipado con revestimiento de pared lateral, marque los puntos de fijación en el revestimiento de pared lateral.

Antes de hacer esto, debe comprobar que los puntos de fijación planificados están en barras estables quitando algunos tapones de revestimiento laterales detrás del revestimiento lateral.

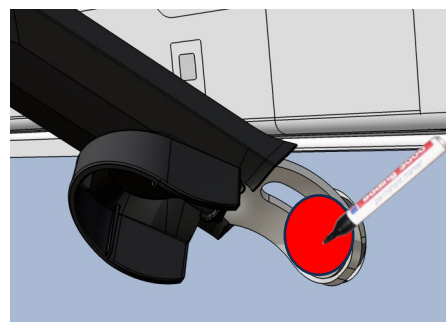

Paso 3

Una vez que se han marcado todos los puntos de fijación del sistema de estanterías para furgonetas y los accesorios (por ejemplo, un banco de trabajo plegable) en el revestimiento del suelo y en la pared lateral del vehículo, el sistema de estanterías para furgonetas y el revestimiento del suelo se pueden retirar del vehículo.

Preparación de la carrocería del vehículo

	Importante:
<p>Antes de taladrar, compruebe que no haya cables/líneas en las barras de la carrocería del vehículo, ya que podrían dañarse al taladrar.</p>	

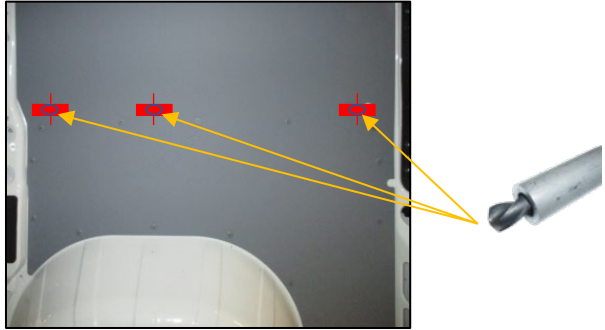
<p>Aún no retire ningún revestimiento lateral del vehículo.</p> <p>Los orificios marcados primero deben transferirse a la carrocería del vehículo con una broca de 3 mm.</p> <p>Se perfora un orificio en el centro de la marca a través del revestimiento lateral y el panel adyacente del vehículo.</p> <p>Utilice un manguito de perforación como tope de profundidad para evitar daños en la pared exterior del vehículo.</p>	
--	--

Después de este paso, el revestimiento lateral se puede quitar del vehículo.

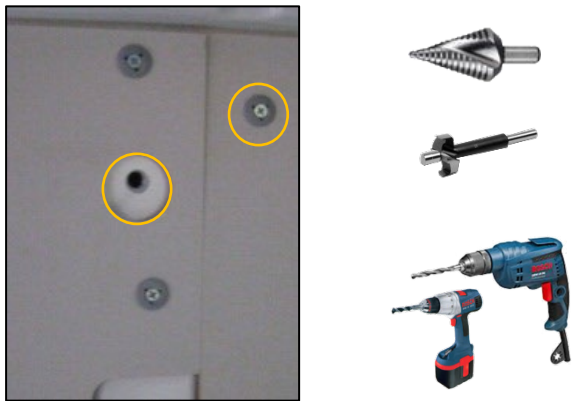
<p>Si es necesario, es posible que sea necesario adaptar los orificios o los orificios de perforación existentes en el revestimiento del lado izquierdo y/o derecho para los suplementos, los espaciadores o las arandelas roscadas al diámetro respectivo con una broca o una broca escalonada.</p> <p>Nunca atornille los soportes ProFix directamente en el revestimiento lateral sin separadores.</p>	
--	---

Dependiendo de la versión de montaje, hay diferentes formas de preparar la carrocería del vehículo para la instalación final del sistema de estanterías de furgonetas.

Las versiones y procedimientos de fijación se describen a continuación.

	Importante:
<p>Tenga en cuenta que “solo” los materiales de fijación propuestos por Sortimo pueden utilizarse para fijar o fijar el sistema de estanterías de furgonetas en el vehículo.</p> <p>Los materiales de fijación no se incluyen con la entrega y deben solicitarse como opción, dependiendo de la versión de fijación seleccionada.</p>	

Versión 1

Con tuerca remache ciega si no hay orificio original.

Perfore la posición marcada en la ubicación deseada.

- Usa un taladro
- Perforar previamente
- Ø final 11 mm
- Inserte la tuerca de remache ciego

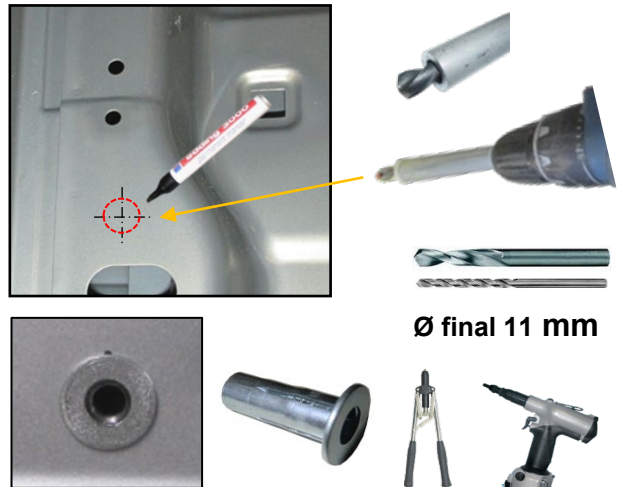

Versión 2

Con tuerca remache ciega si ya hay un orificio original adecuado (Ø 11 mm).

Inserte la tuerca de remache ciego.



Versión 3

Con placa de fijación si no hay orificio original.

Perfore la posición marcada en la ubicación deseada.

- Usa un taladro
- Perforar previamente
- Ø final 8,5 mm
- Fíjelo con una arandela cautiva

Sugerencia práctica: Utilice alicates puntiagudos para insertar la placa de fijación.



Versión 4

Con placa de fijación si ya hay un orificio original.

Coloque la placa de sujeción.

- Asegure con un enchufe de bola

Sugerencia práctica: Utilice alicates puntiagudos para insertar la placa de fijación.

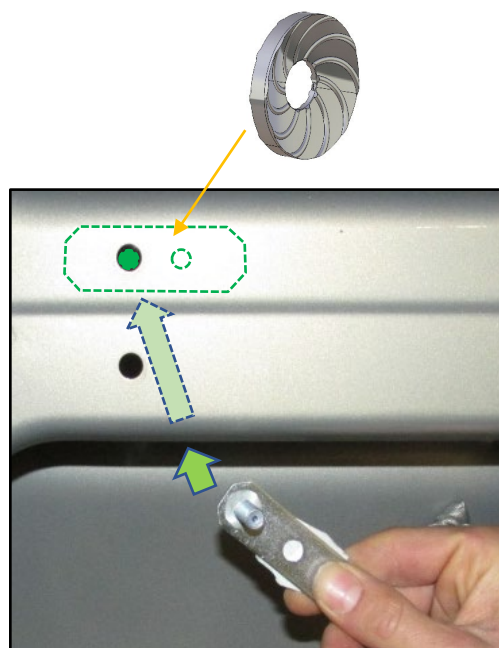

Informaciones:

Una vez perforados todos los orificios, retire todas las virutas de perforación y la suciedad del vehículo. No utilice aire comprimido, sino una aspiradora industrial, ya que el aire comprimido no elimina las virutas de perforación y solo las redistribuye alrededor del vehículo.



Preparación del revestimiento del suelo

Perfore los puntos de fijación marcados en el revestimiento del suelo con una broca espiral de Ø 11 mm y utilice un avellanador de Ø 15 mm para encajarlos en los lados superior e inferior.

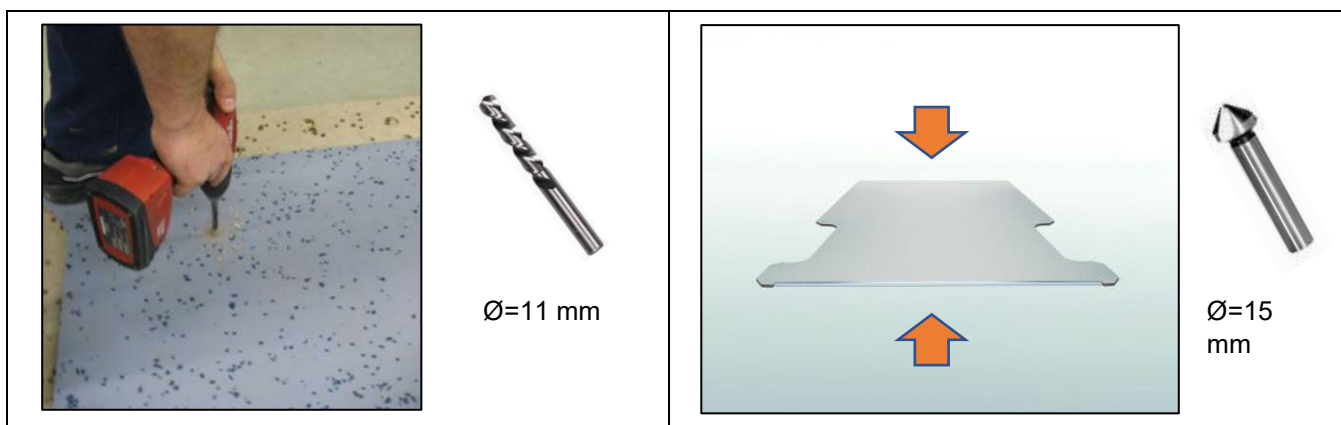

Las tuercas roscadas galvanizadas de M8 mm pueden martillarse en los orificios de perforación desde abajo con un mazo de goma.

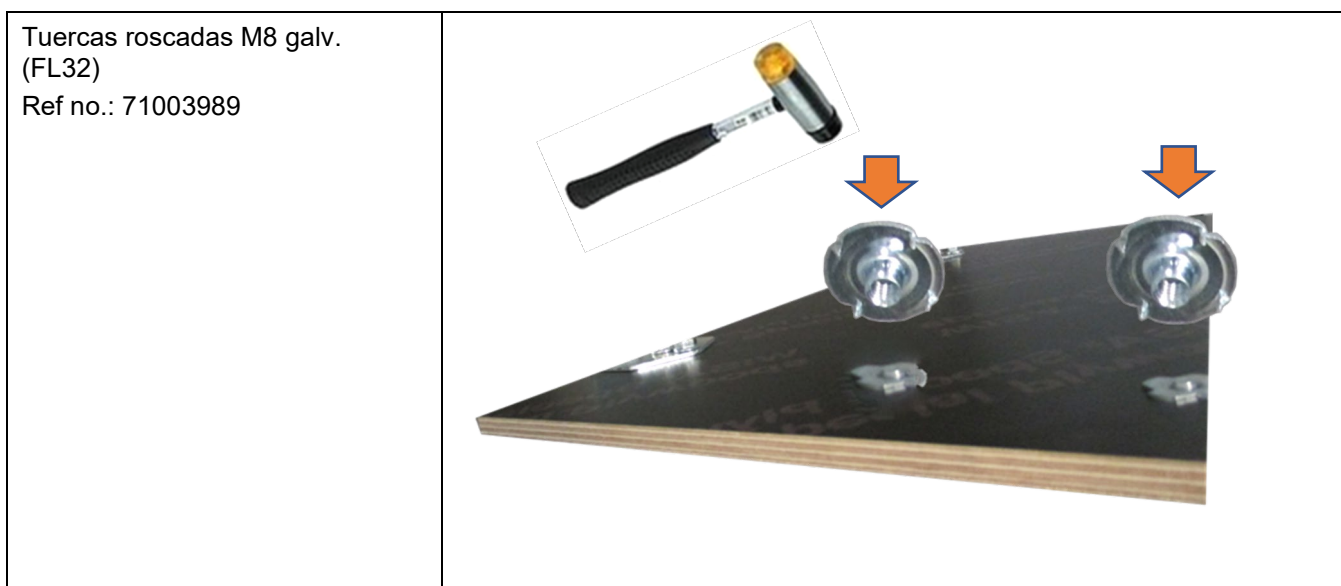

Instalación del sistema de estanterías de furgonetas

Revestimiento lateral

Paso 1

Si se va a instalar, el revestimiento lateral debe instalarse de acuerdo con las instrucciones de instalación específicas del vehículo (suministradas con el revestimiento lateral).

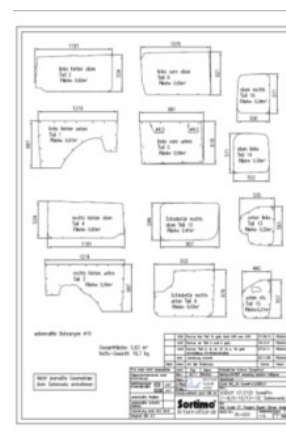
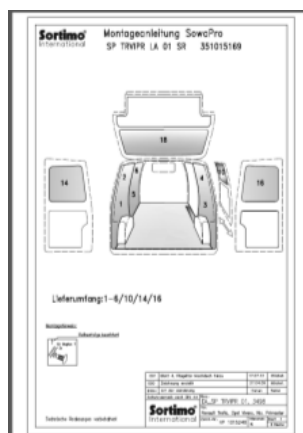

Matriz de revestimiento lateral

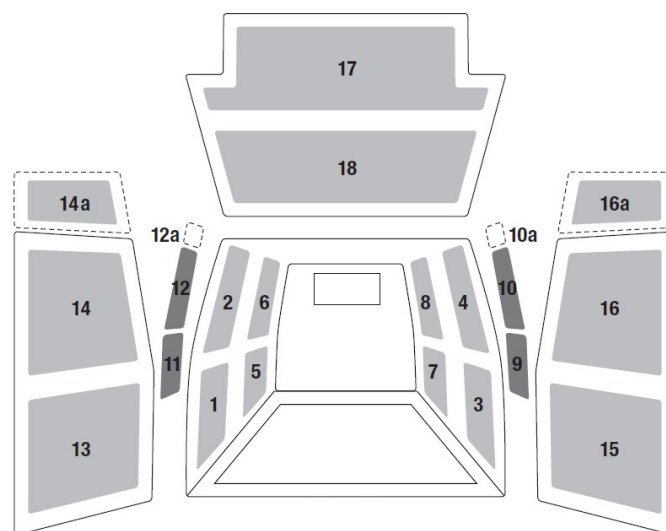

 Estos elementos de revestimiento se incluyen en el conjunto básico 1-6.

Se instalan utilizando tapones de plástico, Sowafix con tornillos autoperforantes y/o soportes de abrazadera SV. Se suministran con el revestimiento lateral en forma de tornillo o kit de montaje.	
<p>Soporte de abrazadera SV Ref no.: 331016905</p>	
<p>Suplemento Sowafix Ref no.: 49437587 (paquete de 100)</p>	
<p>Tapón de plástico SV-D6 Ref no.: 331017800 (paquete de 50)</p>	 <p>Opcional – Empujador de enchufe 1000002901 (331017800)</p>
<p>Tapón de plástico SV-D7 Ref no.: 49437563 (paquete de 50)</p>	 <p>Opcional : Empujador de enchufe 1000002902 (49437563)</p>
<p>Tapón de plástico SV-D8 Ref no.: 49437570 (paquete de 50)</p>	 <p>Opcional – Empujador de enchufe 1000002903 (49437570)</p>
<p>Tapón de plástico SV-D9 Ref no.: 1000002898 (paquete de 50)</p>	 <p>Opcional – Empujador de enchufe 1000002904 (1000002898)</p>

Revestimiento del suelo

Paso 2

Ahora el revestimiento del suelo debe colocarse de nuevo en el vehículo y, si es necesario, atornillarse al suelo de la carrocería.

Limpiar el suelo del vehículo



Cinta de butilo Decoplast 9150
Ref no.: 331010276.Pack tamaño 26 m





Corte la cinta de butilo al tamaño adecuado, pegue las tiras como se indica y retire la película protectora.

Atención!

Una vez que el revestimiento del suelo esté dentro del vehículo, no se pare sobre él ni lo empuje hacia abajo antes de que finalmente se coloque, de lo contrario no será posible colocarlo ni moverlo.

Colocación del revestimiento del suelo

	Importante:
<p>Daños materiales causados por un manejo brusco. Los pliegues de conexión del revestimiento del piso son sensibles a los impactos y al aplastamiento.</p> <ul style="list-style-type: none"> - Conecte el revestimiento del suelo con cuidado. 	

	Informaciones:
<p>El revestimiento del suelo se coloca desde la partición hasta la parte trasera del vehículo. No es necesario atornillar Soboflex.</p>	

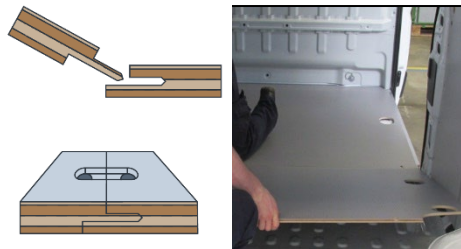
<p>Compruebe si los pliegues del revestimiento del suelo están dañados. Coloque el panel de revestimiento del primer piso.</p>	
<p>Coloque el panel de revestimiento del suelo siguiente. Unir los paneles de revestimiento del suelo,</p> <ul style="list-style-type: none"> - asegúrese de que los extremos de conexión estén alineados. - Asegúrate de que las líneas de recorte encajan entre sí <p>Si están disponibles, coloque paneles adicionales de revestimiento de suelo uno por uno y únelos a los anteriores.</p>	

Fijación de los clips del suelo

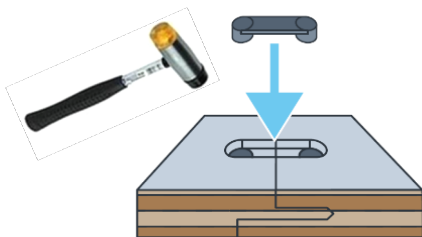
<p>Coloque las abrazaderas del suelo. Utilice con cuidado un mazo de goma para fijar los clips del suelo en su lugar. Repite estos pasos hasta que todos los paneles de suelo están conectados unos a otros</p>	
---	--

Nivelación y alineación de los paneles de revestimiento del suelo

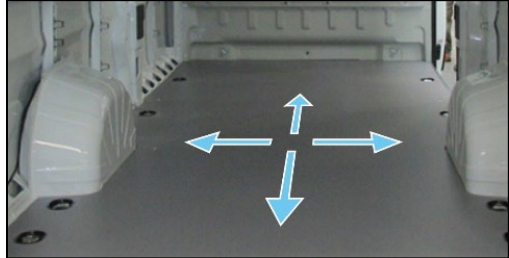
<p>Nivele y alinee los paneles de revestimiento del suelo unidos.</p>	
---	--

Fijando puntos de amarre



Informaciones:

El revestimiento del suelo requiere que se instale un vaso de amarre.

Es posible que se necesiten calces para levantar el vaso de amarre, dependiendo del suelo de la carrocería del vehículo.

Seleccione el número de suplementos de tal manera que el revestimiento del suelo quede ligeramente comprimido.

Asigna los puntos de amarre con sus tornillos originales a las posiciones de inicio
Calcule el número de suplementos necesarios.

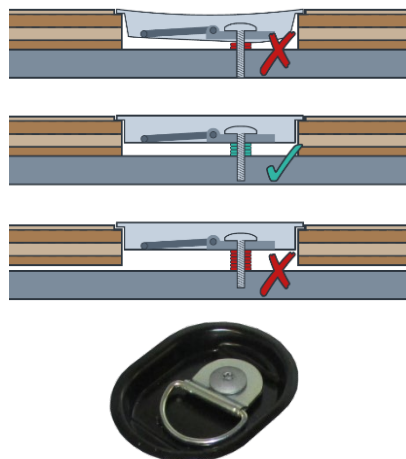

Dependiendo del modelo de vehículo, el revestimiento del piso puede necesitar fijarse a la partición con 2x ángulos de compresión.



Importante:

Aprieta los tornillos originales usando la herramienta necesaria.

- La herramienta necesaria puede encontrarse en la guía del fabricante.

Sistemas de estanterías para furgonetas

Paso 3

Coloque el sistema de estanterías en el vehículo y fíjelo en su sitio. Coloque los bloques derecho e izquierdo en el vehículo y fíjelos **a mano** en los puntos designados del revestimiento del piso y del revestimiento lateral del vehículo.

Eleve con cuidado los sistemas de estanterías para furgonetas en el vehículo, **teniendo cuidado de no empujarlos sobre el revestimiento del suelo, ya que esto podría rayarlo.**



Fijación del bloque

Fijación del bloque al suelo / pared

Coloque todos los tornillos en el suelo y la pared y apriételos a mano.



Fijación del bloque al revestimiento del suelo del vehículo

Poste ligero

Tornillo autoblocante M8x20

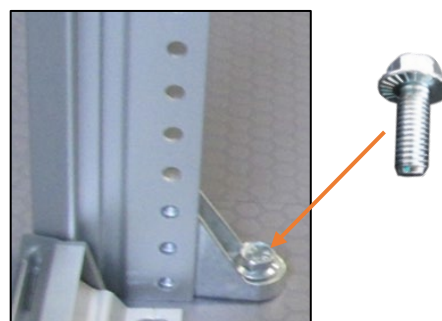

Raíl de profundidad del suelo

Arandela

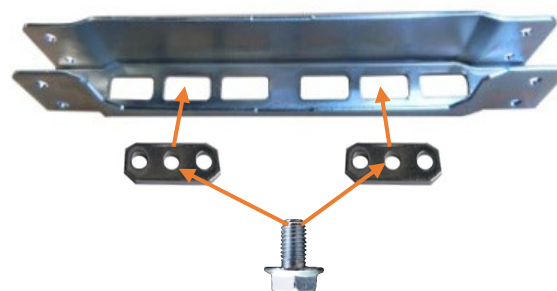

Tornillo autoblocante M8x14

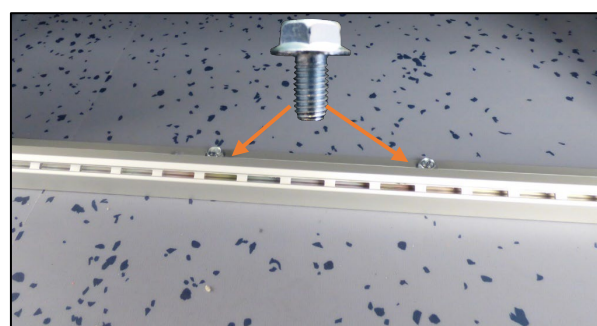

Guía de amarre de suelo

Tornillo autoblocante M8x14

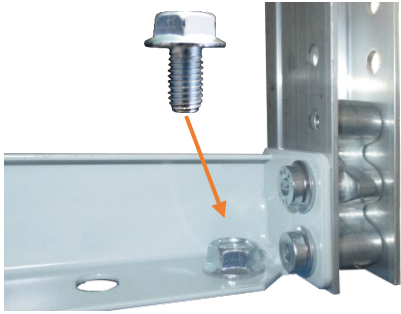

<p>Raíl de profundidad del suelo Zócalo de base Tornillo autoblocante M8x14</p>	
<p>Soporte de suelo Tornillo autoblocante M8x14</p>	

Fijación del bloque al lado izquierdo/derecho del vehículo

<p>Inserte una tuerca retráctil, un suplemento o un espaciador debajo antes de fijarlo. Utilice una tuerca de bloqueo M8 con los soportes ProFix al fijar a la placa de fijación.</p>	
---	--

Fijación al revestimiento lateral

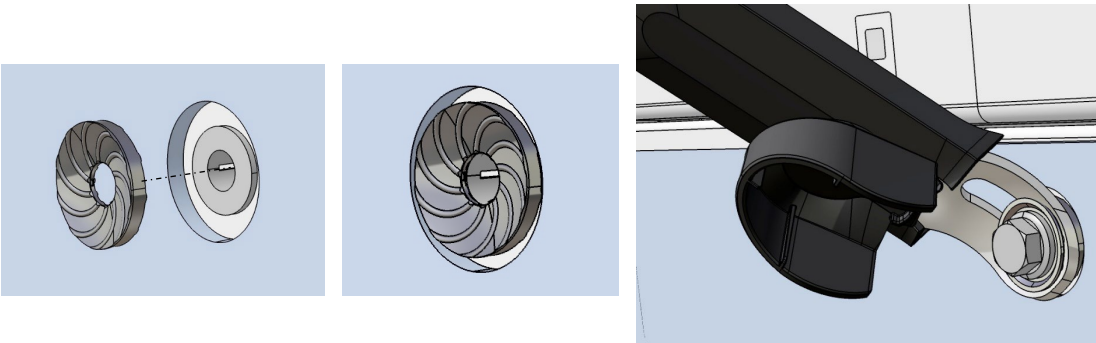
<p>SSA ProFix</p>	
-------------------	--

Fijación a las barras/pilares si se instalan tuercas retráctiles

SSA ProFix
Tornillo autoblocante M8

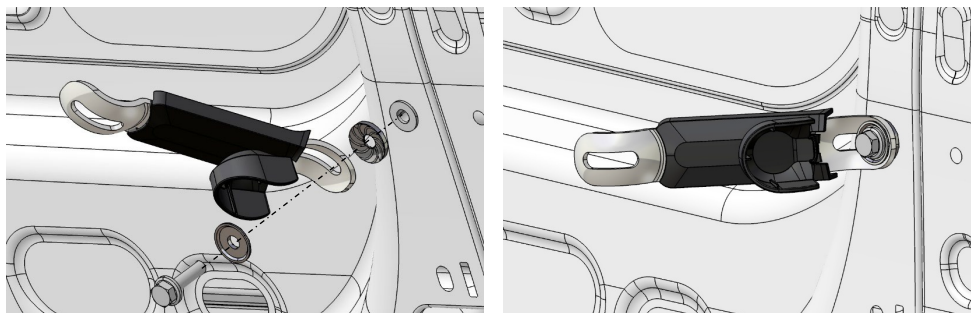

Casos especiales GL4 bloquea 90° a la dirección del viaje

El doble del número de soportes ProFix para los verticales traseros y delanteros
SSA ProFix Adaptador vertical
Con verticales cerca de la puerta corredera
SSA ProFix Adaptador vertical

Imágenes de muestra:

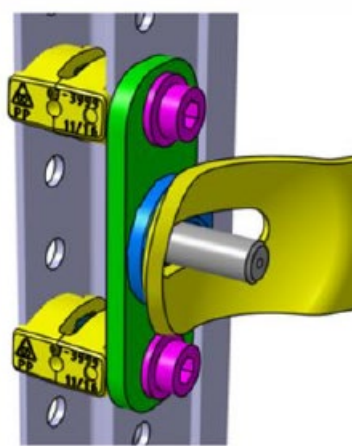
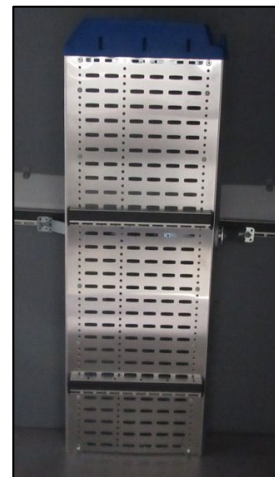

Fijación a barras / pilares si las roscas originales están disponibles

Una vez que todos los bloques y componentes de instalación se han fijado a mano, el sistema de estanterías de furgonetas se puede nivelar finalmente y fijar permanentemente en su lugar.

Nivele el bloque y las piezas de montaje de modo que todas las conexiones estén libres de tensión y el bloque quede perpendicular al suelo.



Coloque el bloque y las piezas de montaje paralelos al eje central del vehículo (1).

No se recomienda alinear el bloque con la pared del vehículo, ya que puede funcionar de forma cónica con la partición.

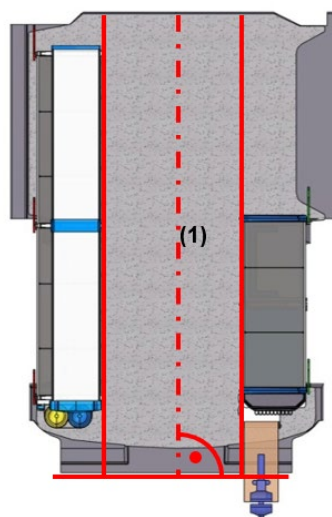

Importante:

Asegúrese de que se cumplen los pares de apriete de fijación de los tornillos especificados.

- **M5 = 4 Nm ±10%**
- **M6 = 7,5 Nm ±10%**
- **M8 = 20 Nm ±10%**

Si se requieren otros pares de apriete, se especifican en las instrucciones.

Montaje de los cajones

Instalación de cajones

Vuelva a insertar las dos guías telescópicas en los carriles guía (B) y cierre el cajón con una presión uniforme en ambos lados (A).

Guías telescópicas 30 kg

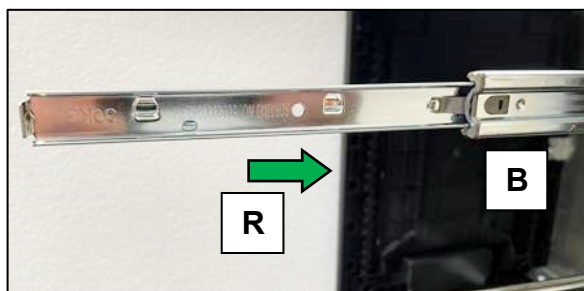

Guías telescópicas 60 kg / 90 kg

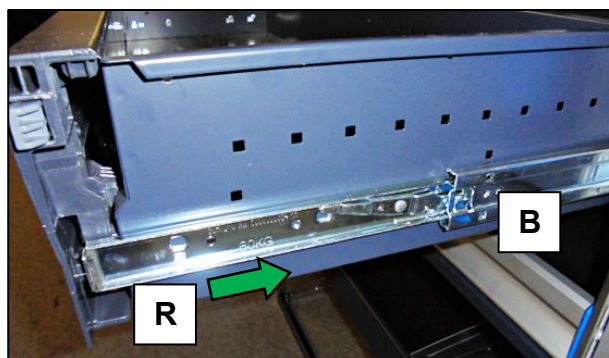

Instalación (accesorios de bloque)



Informaciones:

Consulte la documentación de instalación independiente para la instalación de bandejas de componentes largos, bancos de trabajo plegables, etc.

Los accesorios, como los soportes para mangueras, etc., se pueden montar individualmente en el vehículo según sea necesario.

- Coloque los accesorios únicamente en lugares adecuados y suficientemente estables.
- Solicite a su representante local de Sortimo el material de montaje adecuado.

